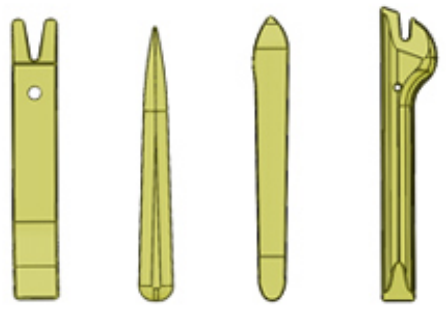

DEMONTAŻ - MONTAŻ : PODWÓJNY CZUJNIK NATĘŻENIA ŚWIATŁA I DESZCZU

OBOWIAZKOWE : Przestrzegać zaleceń dotyczących bezpieczeństwa i czystości  .

1. Przyrządy

przyrząd	Oznaczenie	Oznaczenie
<div data-bbox="103 571 805 996" style="border: 1px solid black; padding: 5px;"> <p>[1350-ZZ]</p>  </div> <p>Rysunek : E5AG02MT</p>	[1350-ZZ]	Narzędzia do rozbijania

2. Demontaż

Wykonać następujące czynności :

- Wyłączyć zapłon
- Odczekać 3 minut przed odłączeniem akumulatora
- Odłączyć akumulator

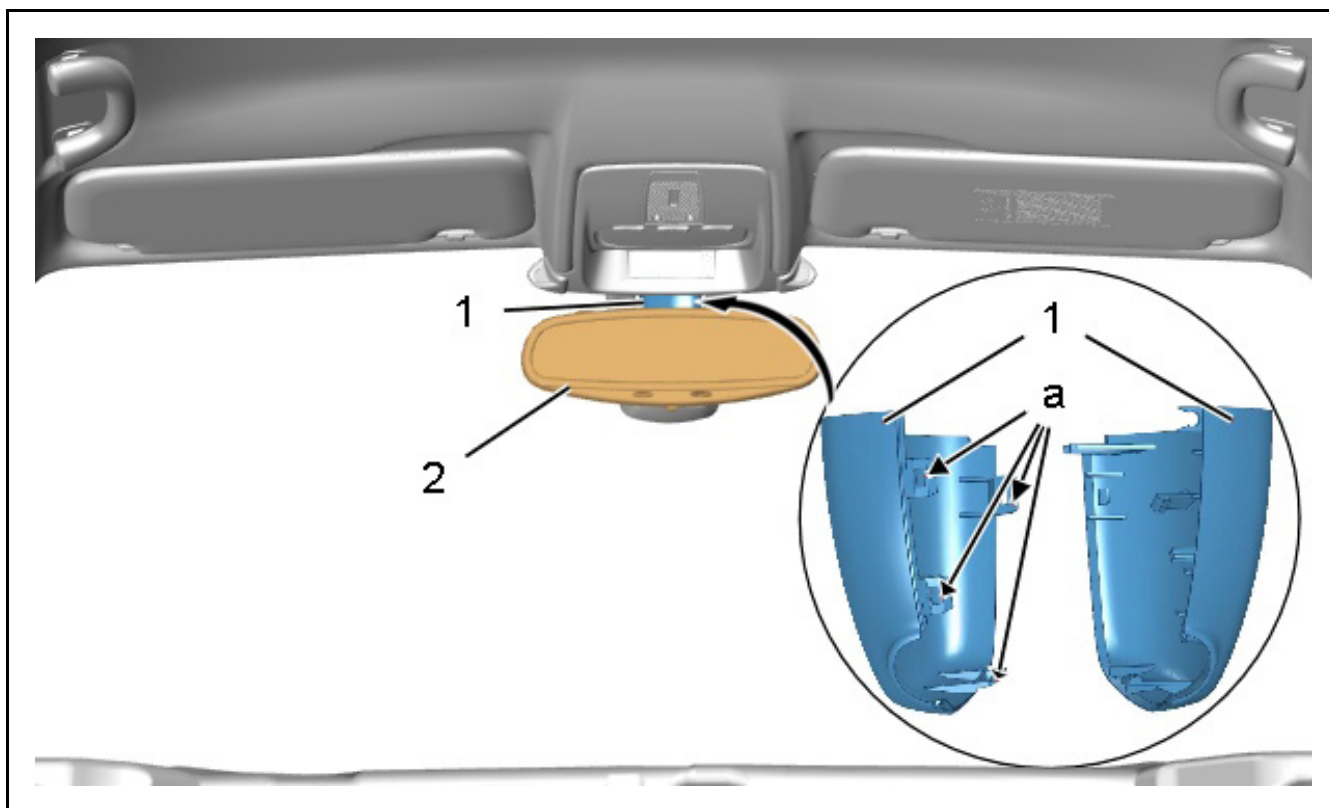

Rysunek : C5DM046D

Rozłączyć 2 połówki osłony (1) (w "a") podstawy lusterka wstecznego wewnętrznego (2) ; Za pomocą narzędzia [1350 ZZ].

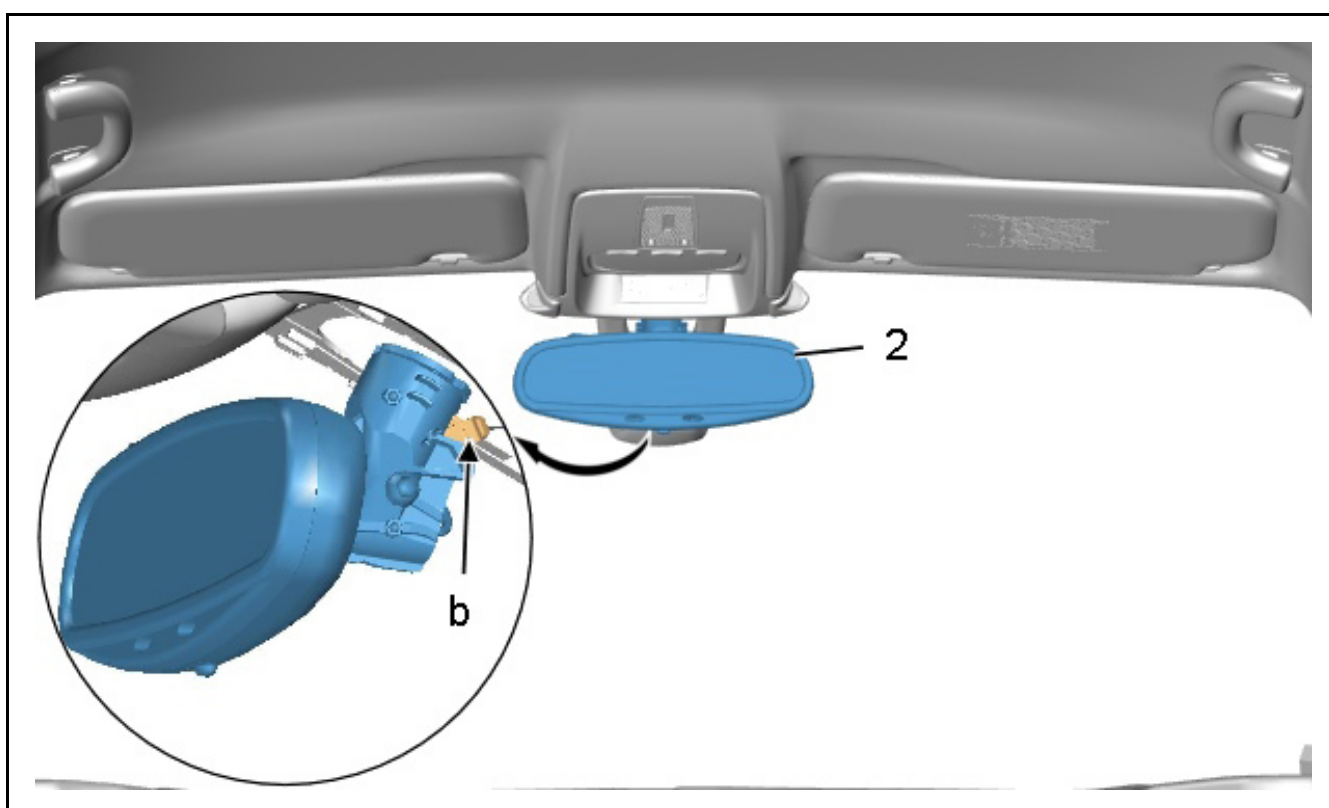

Rysunek : C5DM047D

Odłączyć złącze (w "b").

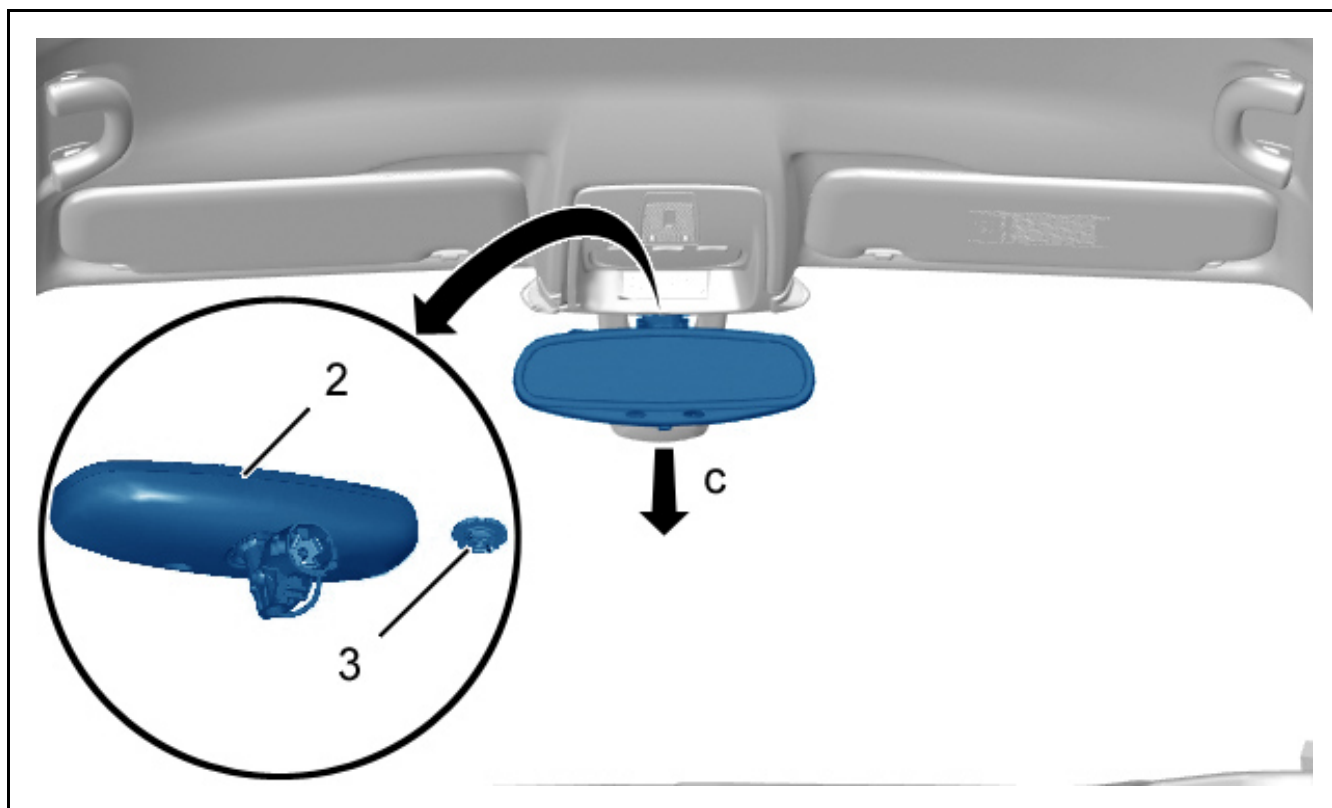

Rysunek : C5DGY30D

Przechylając do przodu odczepić lusterko wewnętrzne (2) od podstawy mocującej (3) (zgodnie z "c").

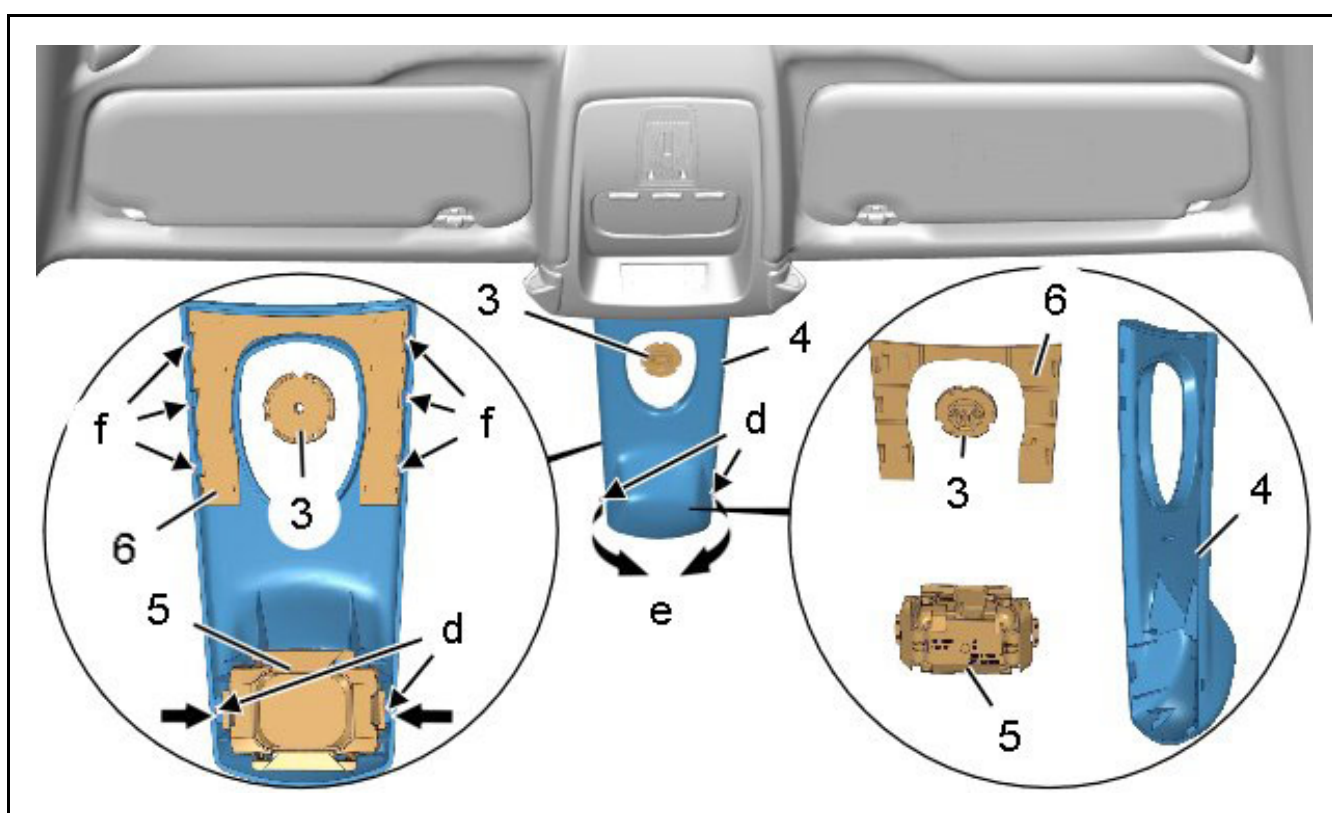

Rysunek : C5DM049D

Zwolnić zatrzaski ; Za pomocą narzędzia [1350-ZZ] :

- Osłona wiązki elektrycznej (4) podwójnego czujnika natężenia światła i deszczu (5) (w "d")
- Osłona wiązki elektrycznej (4) wspornika (6) (w "f")

Zdemontować : Osłonę wiązki elektrycznej (4) (zgodnie z "e").

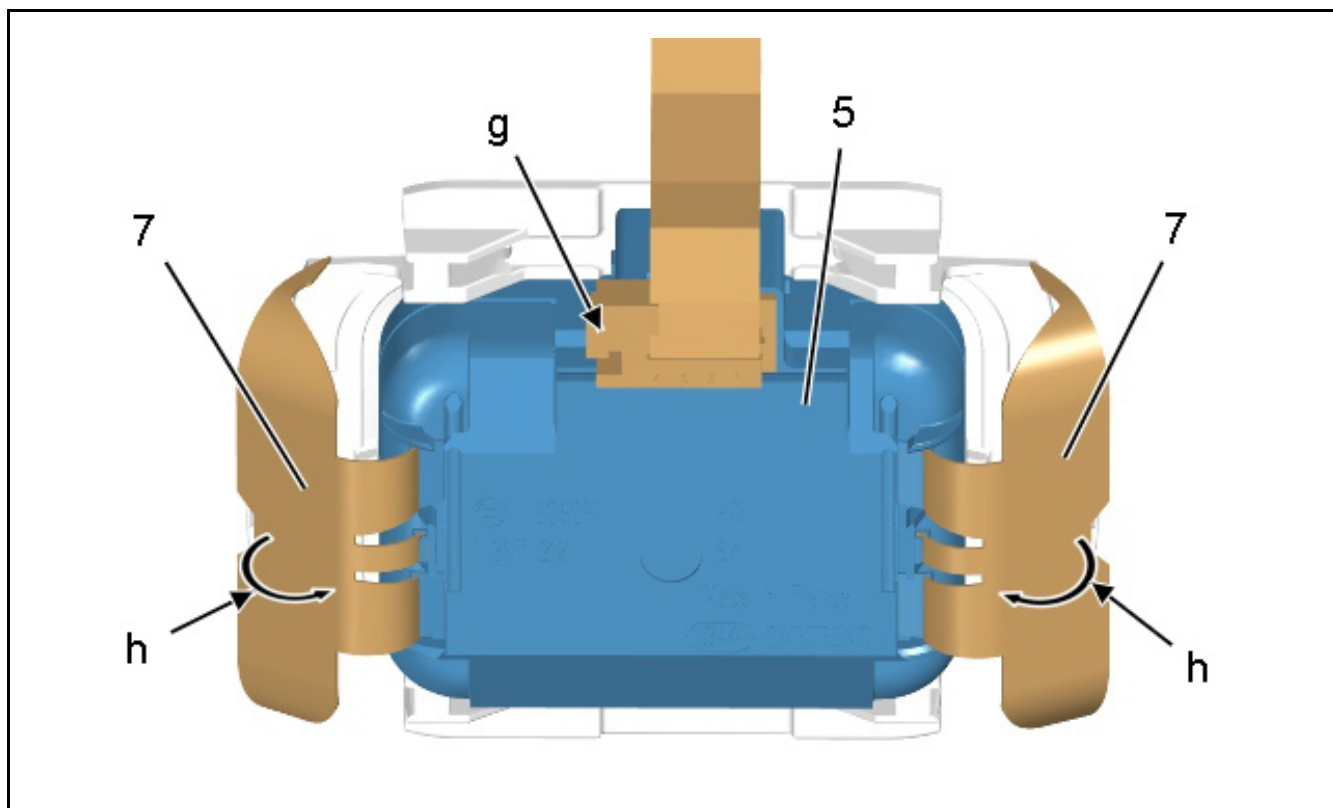

Rysunek : C5DM04AD

Odłączyć złącze podwójnego czujnika natężenia światła i deszczu (5) (w "g").
 Ustawić zaczepy (7) w położeniu swobodnym pod kątem 45° (zgodnie z "h") ; Za pomocą narzędzia [1350-ZZ].
 Wyjąć ręką podwójny czujnik natężenia światła i deszczu (5) z jego obsady (prostopadle do przedniej szyby).

UWAGA : Jeśli konieczne, wsunąć narzędzie [1350-ZZ] pomiędzy obsadę i podwójny czujnik natężenia światła deszczu (5) (od strony sprężyn) i unieść równocześnie z każdej strony.

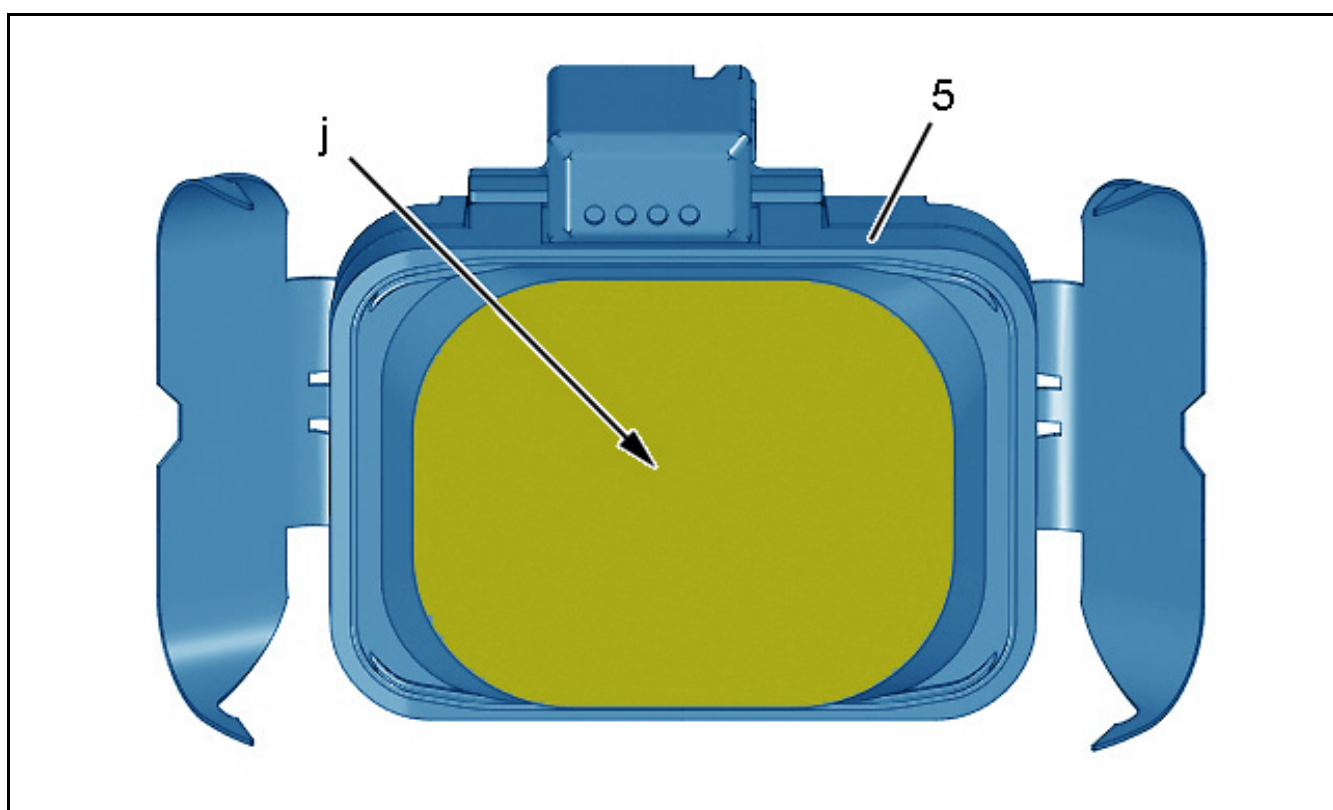

Rysunek : C5DM04BD

UWAGA : Zabezpieczyć poduszeczkę łączącą podwójnego czujnika natężenia światła i deszczu (5) za pomocą przezroczystej taśmy samoprzylepnej (w "j") ; Umieścić podwójny czujnik natężenia światła i deszczu (5) w kopercie.

Zdemontować : Podwójny czujnik natężenia światła i deszczu (5).

3. Montaż

UWAGA : Czystość podwójnego czujnika natężenia światła i deszczu (5) oraz przedniej szyby są niezbędne dla działania systemu. Nie dotykać powierzchni podusieczki łączącej palcami bądź innym przedmiotem (w "j"). Nie wolno używać detergentów chemicznych. Oczyszczyć przednią szybę i wnętrze osady z wszelkiego brudu pozostałości kleju i innych cząstek stałych, używając ręcznika papierowego nie pozostawiającego włókien detergentów do szyb.

3.1. Nowy podwójny czujnik natężenia światła i deszczu

Zdjąć osłonę ochronną.

Umieścić podwójny czujnik natężenia światła i deszczu (5) na swoim miejscu w osadzie.

Zaryglować równocześnie zaczepy (7).

Podłączyć złącze (w "g").

UWAGA : Wkładać podwójny czujnik natężenia światła i deszczu (5) bez naprężania. Sprawdzić, czy pomiędzy czujnikiem i przednią szybą nie ma pęcherzyków powietrza.

Zapiąć osłonę wiązki elektrycznej (4) na podwójnym czujniku natężenia światła i deszczu (5) i na wsporniku (6).

3.2. Używany podwójny czujnik natężenia światła i deszczu

UWAGA : Nie wymieniać systematycznie tego typu czujnika po każdym demontażu.

Zdjąć przezroczystą taśmę samoprzylepną (w "j").

UWAGA : Oczyszczyć powierzchnię płytki stykowej za pomocą przezroczystej taśmy samoprzylepnej.

UWAGA : Zaczepy (7) muszą być w położeniu swobodnym pod kątem 45°.

Umieścić podwójny czujnik natężenia światła i deszczu (5) na swoim miejscu w obsadzie.
Zaryglować równocześnie zaczepty (7).
Podłączyć złącze (w "g").

UWAGA : Wkładać podwójny czujnik natężenia światła i deszczu (5) bez naprężania. Sprawdzić, czy pomiędzy czujnikiem i przednią szybą nie ma pęcherzyków powietrza.

Zapiąć osłonę wiązki elektrycznej (4) na podwójnym czujniku natężenia światła i deszczu (5) i na wsporniku (6).

3.3. Operacje wspólne

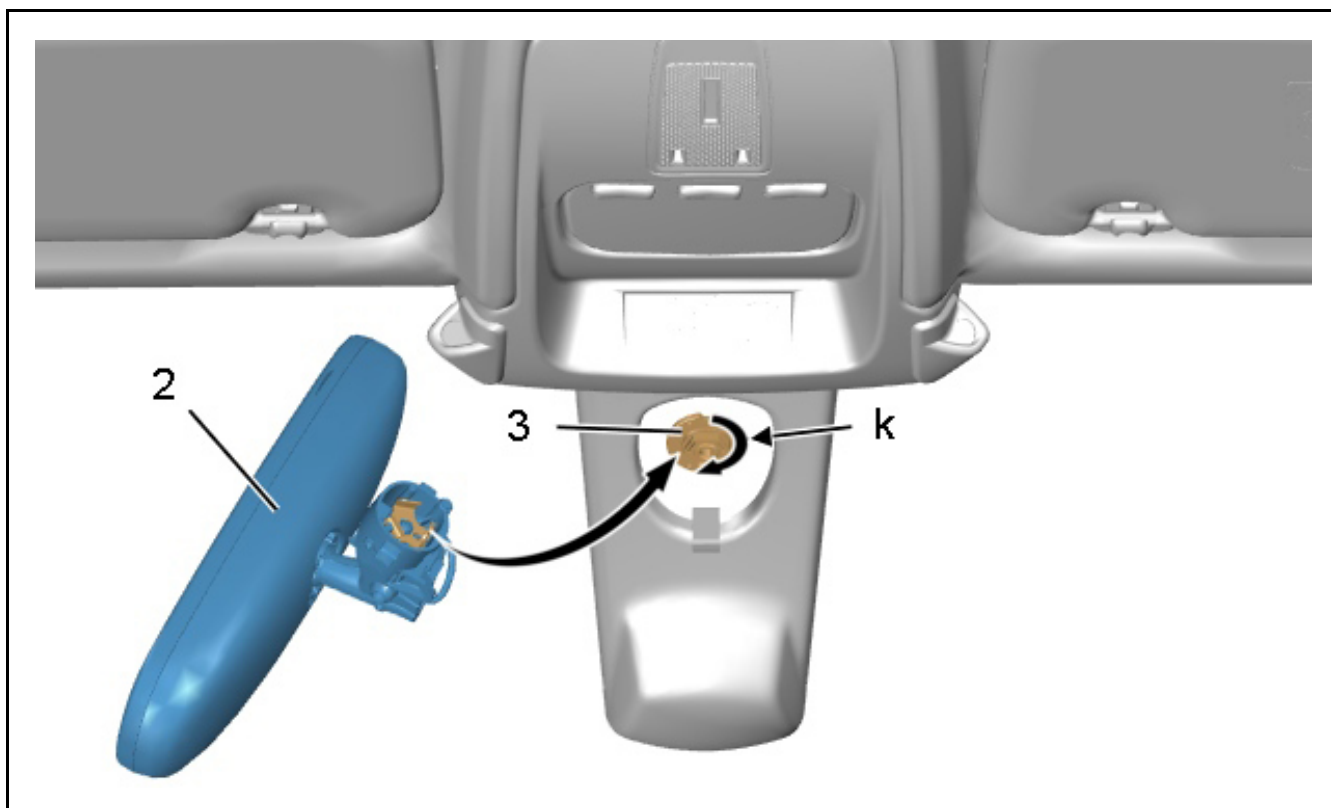

Rysunek : C5DM04CD

Ustawić wstępnie lusterko wsteczne wewnętrzne (2) na podstawie mocującej (3) na przedniej szybie.
Wykonać 1/4 obrotu (zgodnie z "k").
Zapiąć 2 połówki osłony (1) na podstawie mocowania (3) wewnętrznego lusterka (2) (w "a").

4. 4 - Sprawdzenia

UWAGA : Wykonać operacje, przewidziane po ponownym podłączeniu akumulatora.

Podłączyć akumulator.
Przełączyć kluczyk w wyłączniku zapłonu w położenie "+APC" (+ po włączeniu zapłonu).
Włączyć funkcję "automatyczne zapalanie świateł".

UWAGA : Na ekranie wielofunkcyjnym wyświetlany jest komunikat : "allumage automatique des projecteurs active"
automatyczne zapalenie świateł aktywne.

Uruchomić silnik.
Zasłonić podwójny czujnik natężenia światła i deszczu (5) na przedniej szybie.
Sprawdzić działanie automatycznego włączania świateł .
Włączyć funkcję "wycieraczki przednie automatyczne".

UWAGA : Włączenie systemu w trybie automatycznym jest potwierdzane jednym cyklem pracy wycieraczek

przedniej szyby.

UWAGA : Na ekranie wielofunkcyjnym wyświetlany jest komunikat : "wycieraczki przednie automatyczne aktywne".

Natrysnąć wodę na szybę w miejscu czujnika natężenia światła i deszczu (5).

Sprawdzić działanie automatycznego wycierania wycieraczek przednich.

Ustawić przełącznik wycieraczek w położeniu "0".

Zatrzymać silnik.